

INSTRUCTION MANUAL

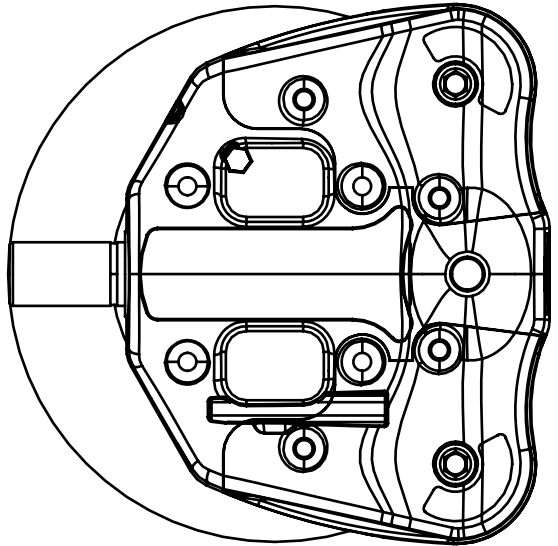

ORANGE BAT QC

CUTTING FIBER LINE
REMOVAL SYSTEM



WARNING:

For your personal safety, READ and UNDERSTAND before using.
SAVE THESE INSTRUCTIONS FOR FUTURE REFERENCE.

Download digital version
of instruction manual



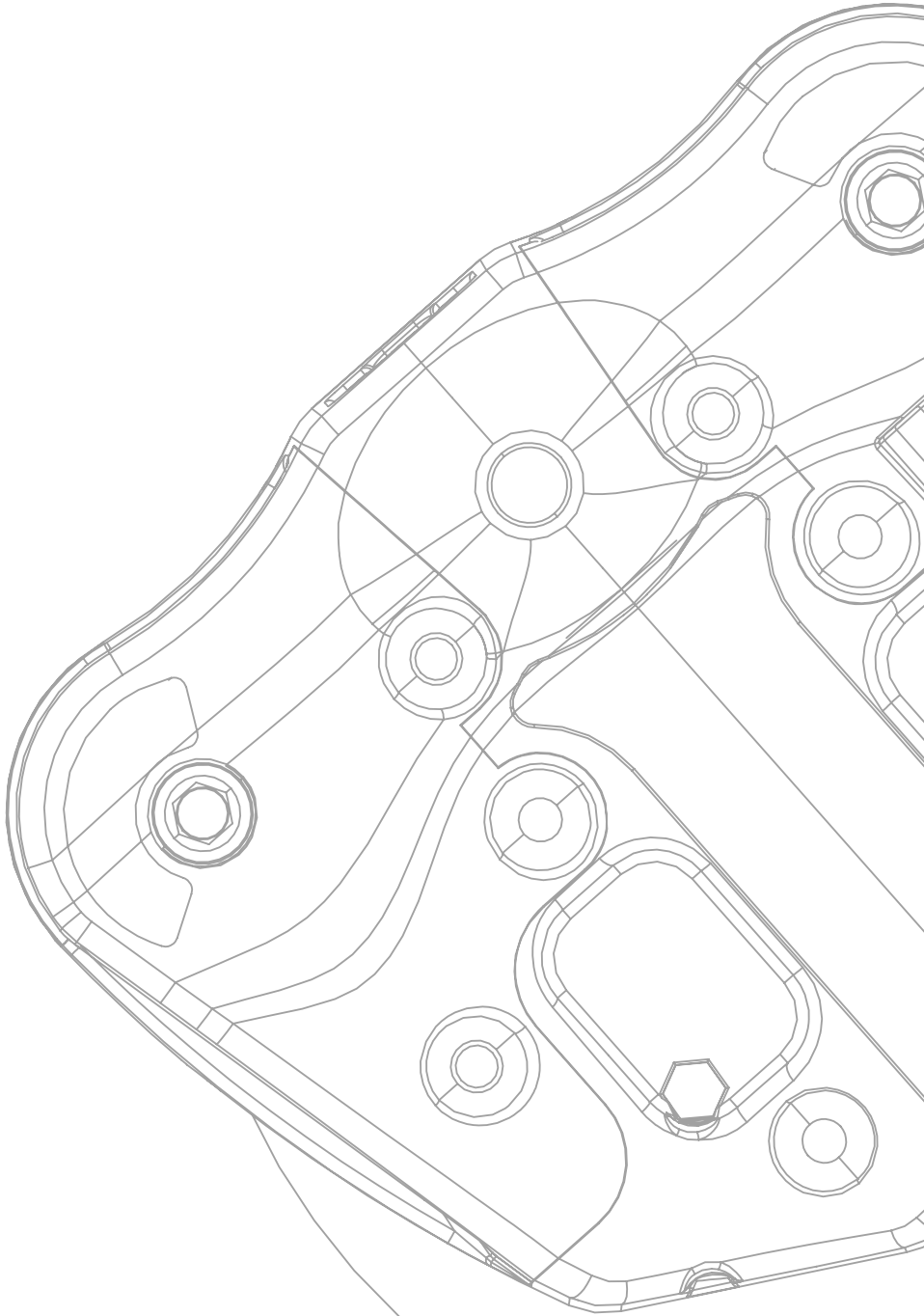

CONTENT

TECHNICAL DATA, NOTES OF SAFETY,
INTENDED USE

ENGLISH 15

TECHNISCHE DATEN, SICHERHEITSHINWEISE, BESTIM-
MUNGSGEMÄSSE VERWENDUNG

DEUTSCH 16

DONNÉES TECHNIQUES, CONSIGNES DE SÉCURITÉ ET
UTILISATION ADEQUATE

FRANÇAIS 17

SPECIFICHE TECNICHE, MISURE DI SICUREZZA, UTILIZZO
CONFORME

ITALIANO 18

TECHNISCHE GEGEVENS, VEILIGHEIDSAANWIJZINGEN,
REGLEMENTAIR GEBRUIK

NEDERLANDS 19

DATOS TÉCNICOS, INDICACIONES DE SEGURIDAD, UTI-
LIZACIÓN CONFORME A LA FINALIDAD PREVISTA

ESPAÑOL 20

DADOS TÉCNICOS, INDICAÇÕES DE SEGURANÇA, UTI-
LIZAÇÃO PREVISTA

PORTUGUÊS 21

TEKNISKA DATA, SÄKERHETSANVISNINGAR, AVSEDD AN-
VÄNDNING

SVENSKA 22

ТЕХНИЧЕСКИЕ ДАННЫЕ, УКАЗАНИЯ ПО ТЕХНИКЕ
БЕЗОПАСНОСТИ, НАДЛЕЖАЩЕЕ ИСПОЛЬЗОВАНИЕ

РУССКИЙ 23

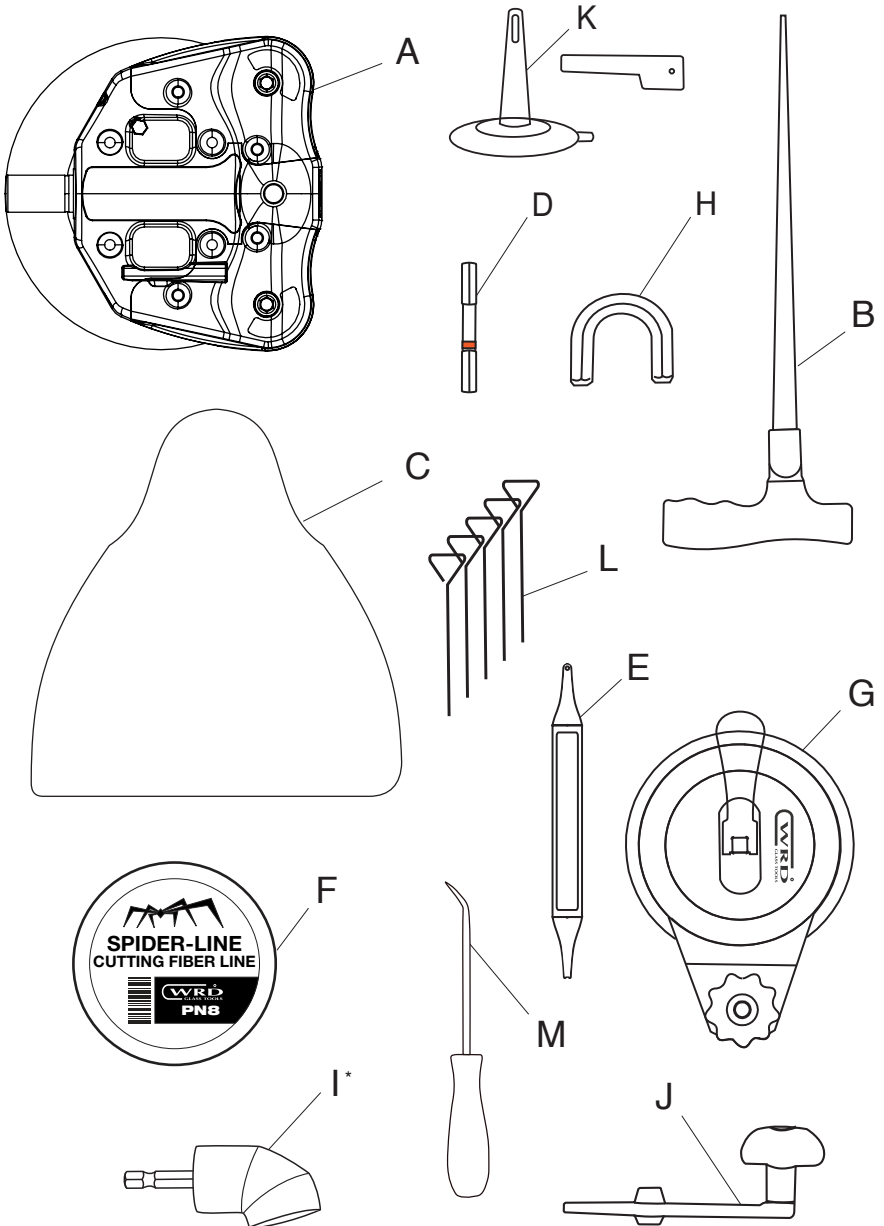

* not included in with toolkit version κ

CONTENTS

A	Orange Bat QC	1
B	Cutting line threader	1
C	Dashboard protector	1
D	Hex bit	1
E	Cutting line install tool	1
F	Cutting line PN8 (spool)	1
G	Anchor suction cup	1
H	U-bit	1
I	Angle driver	1
J	Hand crank	1
K	Line dispenser	1
L	Cutting line holder pins	4
M	Pick tool	1

FORNITURA

A	Orange Bat QC	1
B	Passafilo	1
C	Tavola di protezione del cruscotto	1
D	Bit esadecimale	1
E	Utensile posafilo	1
F	Filo di taglio PN96 (bobina)	1
G	Ventosa fissa	1
H	U-bit	1
I	Angolo driver	1
J	Manovella	1
K	Distributore di lineav	1
L	Perni porta filo da taglio	4
M	Strumento di selezione	1

MATERIAL FORNECID

A	Orange Bat QC	1
B	Enfiador do fio	1
C	Protecção do tablier	1
D	Bit hexadecimale	1
E	Ferramenta de colocação do fio	1
F	Fio de corte PN96 (bobina)	1
G	Ventosa de fixação	1
H	U-bit	1
I	Engrenagem angular	1
J	Manivela	1
K	Dispensador de linha	1
L	Pinos de suporte de linha de corte	4
M	Ferramenta de seleção	1

LIEFERUMFANG

A	Orange Bat QC	1
B	Schnureinfädler	1
C	Armaturenschutzbrett	1
D	Hex-Bit	1
E	Schnur-Verlegewerkzeug	1
F	Trennschnur PN96 (Spule)	1
G	Anker-Sauger	1
H	U-bit	1
I	Winkelgetriebe	1
J	Handkurbel	1
K	Linien dispenser	1
L	Schneidlinienhalterstifte	4
M	Auswahlwerkzeug	1

LEVERINGSOMVANG

A	Orange Bat QC	1
B	Draadinrijger	1
C	Dashboardbescherming	1
D	Hex bit	1
E	Apparaat voor het aanbrengen van de draad	1
F	Snijdraad PN96 (spool)	1
G	Anker-zuiger	1
H	U-bit	1
I	Haakse aandrijving	1
J	Handslinger	1
K	Lijndispenser	1
L	Pinnen voor snijlijnhouder	4
M	Kies gereedschap	1

LEVERANSINNEHÅLL

A	Orange Bat QC	1
B	Trådlindare	1
C	Skydd till instrumentpanel	1
D	Šesthranný bit	1
E	Verktyg för tråddragning	1
F	Skärtråd PN96 (rulle)	1
G	Sugkopp	1
H	U-bit	1
I	Vinkelväxel	1
J	Handvev	1
K	Linkový dávkovač	1
L	Čapy držáka reznej línie	4
M	Välj verktyg	1

VOLUME DE LIVRAISON

A	Orange Bat QC	1
B	Alène	1
C	Protection pour le tableau de bord	1
D	Bit hexadécimal	1
E	Outil de pose d'un fil	1
F	Fil à couper PN96 (bobine)	1
G	Ventouse d'ancrage	1
H	U-bit	1
I	Renvoi d'angle	1
J	Manivelle manuelle	1
K	Distributeur de ligne	1
L	Goupilles de support de ligne de coupe	4
M	Outil de sélection	1

ALCANCE DEL SUMINISTRO

A	Orange Bat QC	1
B	Enhebrador de cuerda	1
C	Plancha de protección del salpicadero	1
D	Bit hexagonal	1
E	Herramienta de tendido de cuerda	1
F	Cuerda separadora PN96	1
G	Ventosa de fijación	1
H	U-bit	1
I	Engranaje cónico	1
J	Manivela	1
K	Dispensador de línea	1
L	Pasadores de soporte de línea de corte	4
M	Herramienta de selección	1

КОМПЛЕКТ ПОСТАВКИ

A	Orange Bat QC	1
B	Инструмент для протяжки шнура	1
C	Защита для приборной панели	1
D	Шестигранный бит	1
E	Инструмент для прокладывания шнура	1
F	Резущий шнур PN96	1
G	Фиксирующая присоска	1
H	Ю-бит	1
I	Угловой редуктор	1
J	Рукоятка	1
K	Линейный дозатор	1
L	Штифты держателя лески	4
M	Инструмент выбора	1

SIDE GLASS PANEL REMOVAL GUIDE

Shown as in Fig 1-9. Recommended to use hand crank for small glass panel removal.

ENGLISH

ENTFERNEN DER SEITENSCHIBE

Abgebildet wie in Abb. 1-9. Empfohlen wird die Verwendung einer Handkurbel zur Entfernung von kleinen Glasscheiben.

DEUTSCH

RETRAIT DU PANNEAU LATÉRAL EN VERRE

Montré comme sur la Fig. 1-9. Il est recommandé d'utiliser une manivelle pour enlever les petits panneaux de verre.

FRANÇAIS

RIMOZIONE DEI VETRI LATERALI

Mostrato come in Fig 1-9. Raccomandato per l'uso di manovella per la rimozione di piccoli pannelli di vetro.

ITALIANO

VERWIJDERING VAN HET ZIJGLASPANEEL

Getoond zoals in Afb. 1-9. Aanbevolen om een handslinger te gebruiken voor het verwijderen van kleine glaspanelen.

NEDERLANDS

EXTRACCIÓN DEL PANEL LATERAL DE VIDRIO

Se muestra como en la Fig. 1-9. Se recomienda utilizar una manivela de mano para retirar los pequeños paneles de vidrio.

ESPAÑOL

REMOÇÃO DO PAINEL DE VIDRO LATERAL

Mostrado como na Fig 1-9. Recomendado para usar a manivela para a remoção de pequenos painéis de vidro.

PORTUGUÊS

AVLÄGSNANDE AV SIDOGLASPLATTAN

Visad som i Fig 1-9. Rekommenderas för att använda handväxel för att ta bort glasskivor.

SVENSKA

УДАЛЕНИЕ БОКОВОЙ СТЕКЛЯННОЙ ПАНЕЛИ

Как показано на рис. 1-9. Рекомендуется использовать рукоятку для снятия мелкой стеклянной панели.

РУССКИЙ

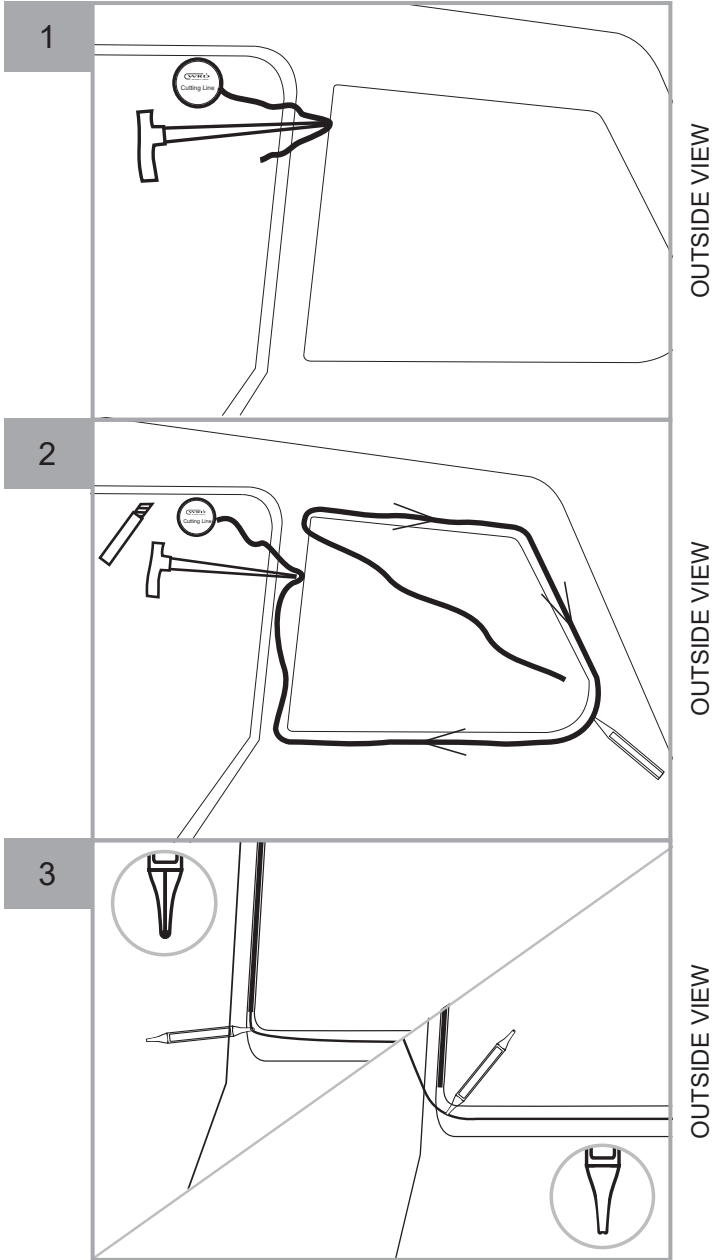

4

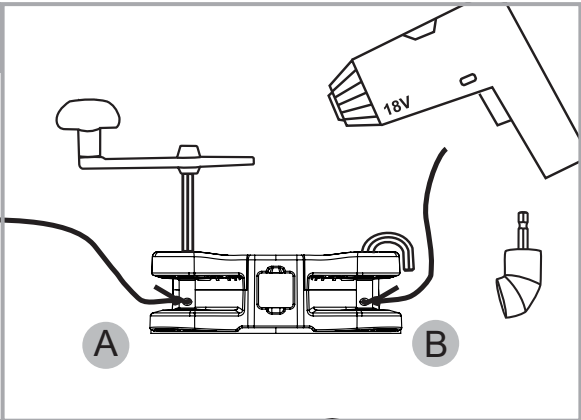

INSIDE VIEW

5

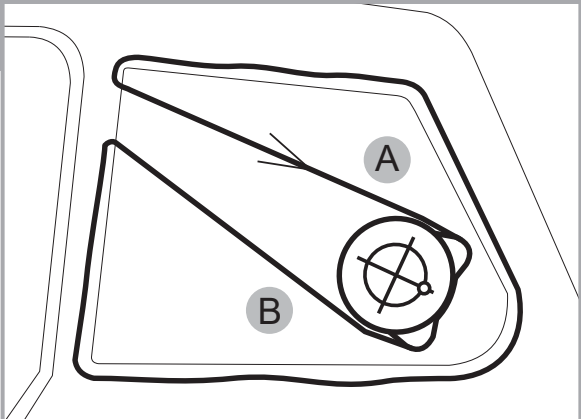

OUTSIDE VIEW

6

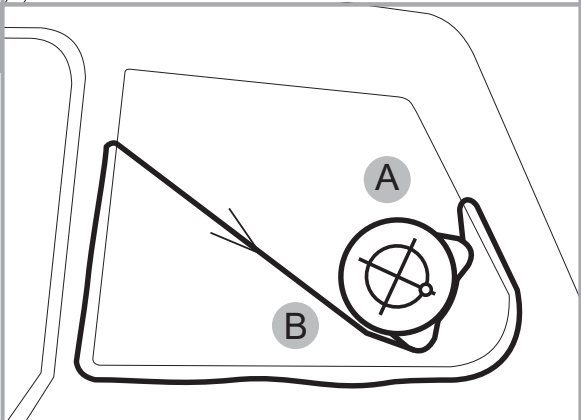

OUTSIDE VIEW

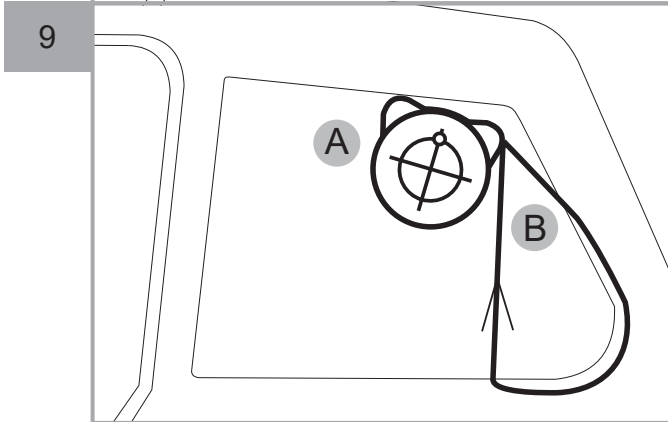
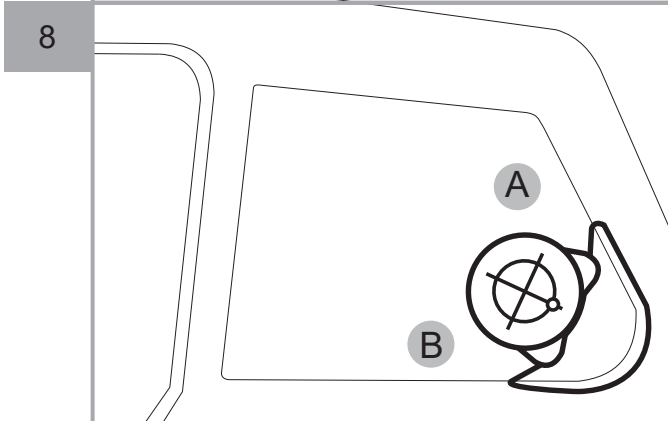
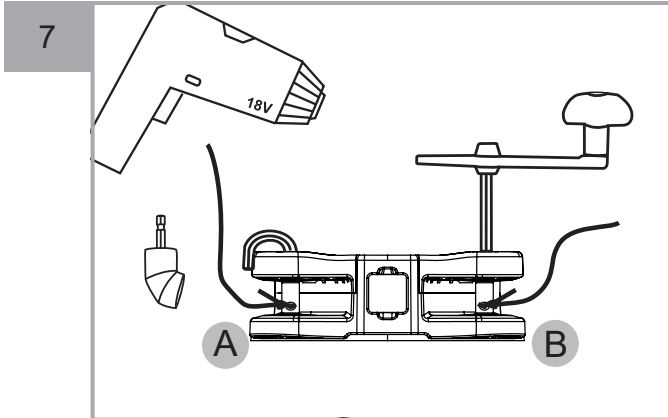

FRONT AND BACK GLASS PANEL REMOVAL

Shown as in Fig 10-18. Recommended to use cordless drill for larger glass panel removals.

ENGLISH

ENTFERNEN DER VORDER- UND RÜCKSEITE DER GLASSCHEIBE

Abgebildet wie in Abb. 10-18. Für größere Glasscheibenentnahmen wird der Einsatz eines Akkubohrers empfohlen.

DEUTSCH

ENLÈVEMENT DES PANNEAUX DE VERRE À L'AVANT ET À L'ARRIÈRE

Montré comme sur la Fig. 10-18. Il est recommandé d'utiliser une perceuse sans fil pour le démontage de grandes surfaces vitrées.

FRANÇAIS

RIMOZIONE DEI VETRI ANTERIORE E POSTERIORE

Mostrato come in Fig 10-18. Consigliato per l'uso di trapani a batteria per la rimozione di vetri di grandi dimensioni.

ITALIANO

VERWIJDERING VAN GLASVULLING AAN VOOR- EN ACHTERZIJDE

Afbeelding zoals in Afb. 10-18. Aanbevolen om accuboormachines te gebruiken voor grotere glaspaneelverwijderingen.

NEDERLANDS

EXTRACCIÓN DE LOS PANELES DE VIDRIO DELANTERO Y TRASERO

Se muestra como en Fig 10-18. Se recomienda utilizar un taladro inalámbrico para desmontar paneles de vidrio de mayor tamaño.

ESPAÑOL

REMOÇÃO DO PAINEL DE VIDRO DIANTEIRO E TRASEIRO

Mostrado como na Fig. 10-18. Recomendado para usar broca sem fio para maiores remoções de painel de vidro.

PORTUGUÊS

AVLÄGSNANDE AV FRAM OCH BAK GLASPANEL

Visad som i Fig 10-18. Rekommenderas för att använda trådlös borring för större glaspanelavlägsnande.

SVENSKA

СНЯТИЕ ПЕРЕДНЕЙ И ЗАДНЕЙ СТЕКЛЯННОЙ ПАНЕЛИ

Как показано на рис. 10-18. Рекомендуется использовать беспроводную дрель для удаления больших стеклянных панелей.

РУССКИЙ

10

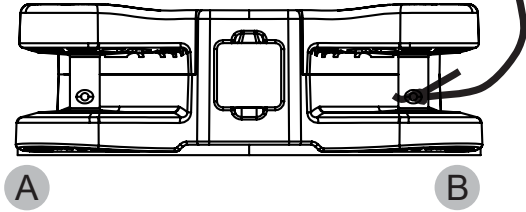

11

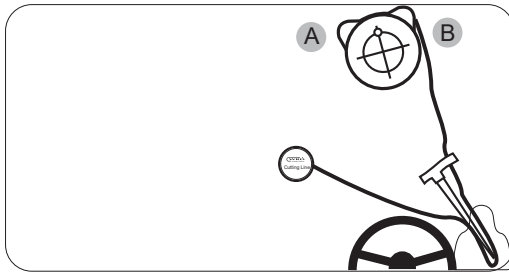

OUTSIDE VIEW

12

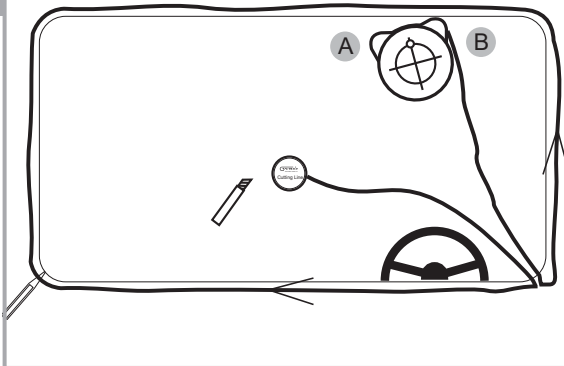

OUTSIDE VIEW

13

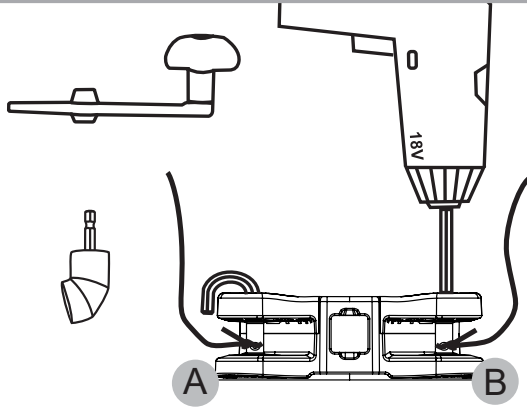

INSIDE VIEW

14

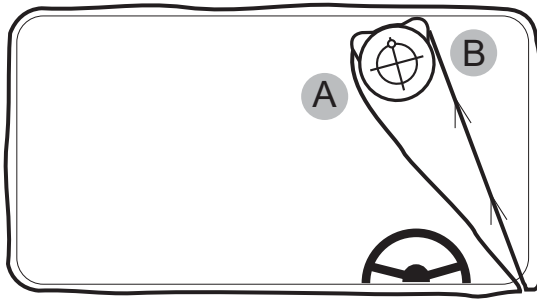

OUTSIDE VIEW

15

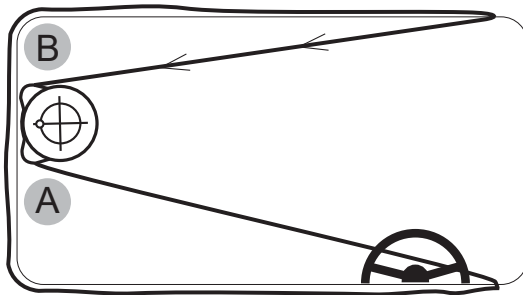

OUTSIDE VIEW

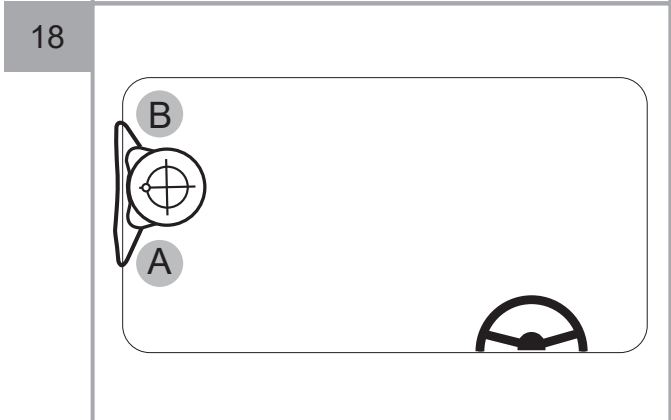
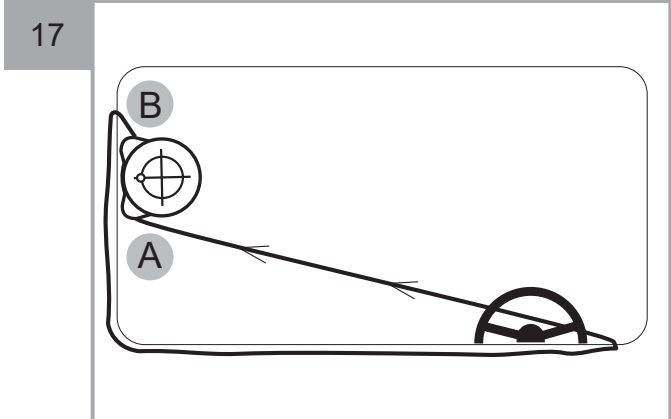
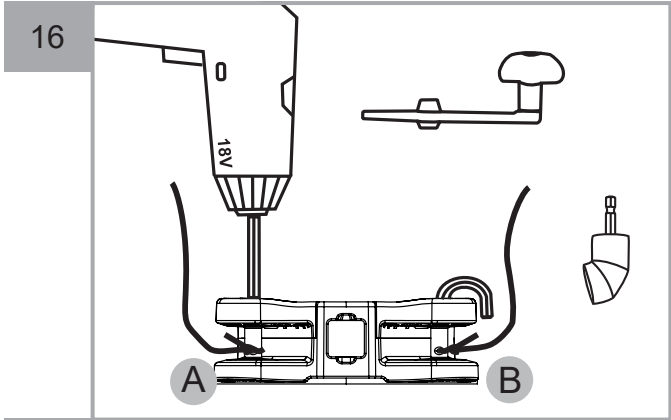

19

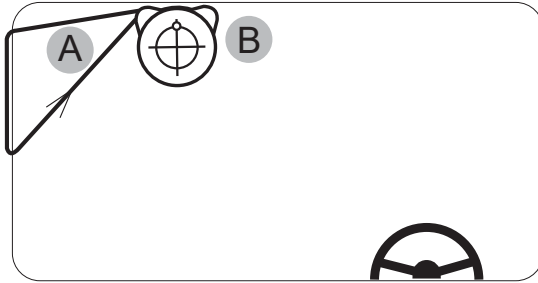

INSIDE VIEW

20

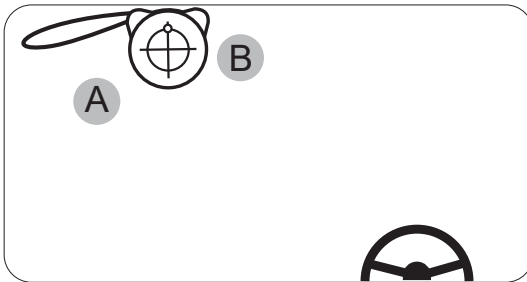

OUTSIDE VIEW

X

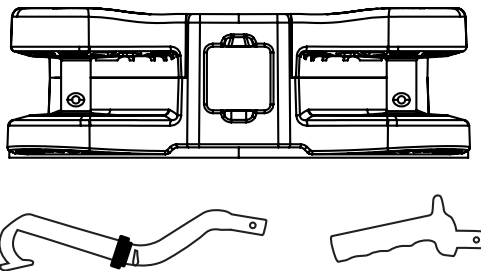

*COMPATIBLE ACCESSORIES

GENERAL TOOL SAFETY WARNINGS



WARNING! Read all safety warnings and all instructions.
Save all warnings and instructions for future reference.

Work Area Safety

1. Keep work area clean and well lit. Cluttered or dark areas invite accidents.
2. Keep bystanders away while operating the tool. Distraction can cause you to lose control.

Personal Safety

3. Stay alert, watch what you are doing and use common sense operating the tool. Do not use the tool while you are tired or under the influence of drugs, alcohol or medication. A moment of inattention while operating the tool may result in serious personal injuries.
4. Use personal protective equipment. Always wear eye and hand protection.

Tool Use and Care

5. Do not force the tool. Use the correct power tool for the application. The correct power tool, described in the specifications, will do the job best and safest.
6. Do not allow persons unfamiliar with the tool or these instructions to operate the tool.
7. Maintain the tool. Check for misalignment or binding of moving parts, breakage of parts and any other condition that may affect the tool operation. If damaged, have the tool repaired before use. Many accidents are caused by poorly maintained tool.
8. Use the tool and accessories in accordance with these instructions. Use of the tool for operations different from those intended could result in hazardous situation
9. **!** Do not spool more than 7.62 meters (25 feet) of cutting line onto the spindle of the tool.

Service

10. Only use original replacement parts. This will ensure that the safety of the tool is maintained.
11. Keep the shaft bushing lubricated.
12. Keep the handle part dry, clean and free from oil and grease.

Model	OBQC
Overall length	158 mm (6.22 in)
Net weight	0.692 kg (1.52 lb)

For operation required accessory (not included):

Cordless drill with variable speed (always use the lower gear)	18 Volt, 45 < Nm (400 < in-lbs)
Recommended speed	0 - 500 rpm

ALLGEMEINE SICHERHEITSHINWEISE



ACHTUNG! Alle Sicherheitshinweise und Anweisungen lesen und zum späteren Nachlesen aufbewahren.

Sicheres Arbeitsumfeld

1. Der Arbeitsplatz soll sauber und gut beleuchtet sein. Unordentliche oder dunkle Arbeitsbereiche bergen mehr Unfallrisiken.
2. Halten Sie Zuschauer fern während Sie das Gerät bedienen. Ablenkung kann zum Verlust der Kontrolle führen.

Persönliche Schutzmaßnahmen

3. Seien Sie wachsam und benutzen Sie gesunden Menschenverstand bei der Bedienung des Gerätes. Verwenden Sie das Gerät nicht, wenn Sie müde sind oder unter dem Einfluss von Alkohol, Drogen oder Medikamenten stehen. Jede Unachtsamkeit während der Bedienung des Gerätes kann zu ernsthaften persönlichen Schäden führen.
4. Verwenden Sie die vorgeschriebene persönliche Schutzausrüstung. Tragen Sie stets geeigneten Hand- und Augenschutz.

Werkzeugverwendung und Pflege

5. Wenden Sie keine Gewalt an. Verwenden Sie nur geeignete Antriebswerkzeuge (siehe Spezifikationen). Mit dem korrekten Akkuschauber oder -bohrer wird das Werkzeug optimal und sicher funktionieren.
6. Das Gerät darf nur von Personen verwendet werden, die diese Anleitung gelesen haben und mit der Anwendung vertraut sind.
7. Achten Sie auf verbogene oder verklemmte drehbare Teile, gebrochene Teile und alle anderen Veränderungen, welche sich negativ auf den Gebrauch auswirken können. Im Falle einer Beschädigung darf das Werkzeug erst nach der Reparatur wieder verwendet werden.
8. Verwenden Sie das Werkzeug gemäß den Anweisungen in dieser Anleitung. Die nicht bestimmungsgemäße Verwendung kann zu einer Beschädigung des Werkzeugs und zu persönlichen Schäden führen.
9. **!** Spoel niet meer dan 7,62 meter snijdraad op de as van het gereedschap.

Wartung & Reparat

10. Verwenden Sie nur originale Ersatzteile. Dadurch bleibt die Betriebssicherheit des Werkzeuges gewährleistet.
11. Die Lagerbuchsen der Welle (Spindel) müssen immer geschmiert sein.
12. Halten Sie das Werkzeug trocken, sauber und frei von Öl und Fett.

Modell	OBQC
Gesamtlänge	158 mm (6.22 in)
Nettogewicht	0.65 kg (1.43 lb)

Zum Betrieb erforderliches Zubehör (nicht enthalten):

Akkuschauber/-bohrer mit variabler Geschwindigkeit (stets niedrige Getriebeeinstellung verwenden)	18 Volt, 45 < Nm (400 < in-lbs)
Empfohlene Geschwindigkeit	0 - 500 U/min

CONSIGNES GENERALES DE SÉCURITÉ



ATTENTION! Lire entièrement les instructions suivantes avant de l'utilisation et conserver ce mode d'emploi à des fins de consultation ultérieure.

Environnement de travail sécurisé

1. Le lieu de travail doit être propre et bien éclairé. Zones sales ou obscures présentent des risques d'accidents.
2. Éloignez les spectateurs pendant le fonctionnement du dispositif. Les distractions peuvent vous faire perdre le contrôle.

Mesures de protection personnelles

3. Soyez vigilant et utilisez votre sens commun lors de l'utilisation du dispositif. N'utilisez pas la machine lorsque vous êtes fatigué ou sous l'influence de l'alcool, de drogues ou de médicaments. Toute inattention lors de l'exploitation peut entraîner des blessures graves.
4. Utilisez tout l'équipement nécessaire de protection individuelle. Le port des gants appropriés et d'une protection oculaire est obligatoire.

Utilisation des outils

5. Ne pas appliquer une force excessive. Utilisez uniquement des outils d'entraînement approprié (voir les spécifications). Avec le bon tournevis ou perceuse, l'outil travaillera de façon optimale et en toute sécurité.
6. Le dispositif ne peut être utilisé par des personnes qui ont lu attentivement ces instructions et sont familiers avec l'application.
7. Faites attention aux pièces rotatives pliés ou coincés, pièces cassées et d'autres changements qui peuvent affecter l'utilisation. Dans le cas de dommages, l'outil peut être utilisé à nouveau qu'après la réparation.
8. Utilisez l'outil selon les instructions de ce mode d'emploi. L'utilisation inadéquate peut entraîner des dommages à l'outil et causer des blessures.
9. **!** Ne pas enrouler plus de 7,62 mètres (25 pieds) de fil de coupe sur la broche de l'outil.

Entretien et réparation

10. Utilisez uniquement des pièces de rechange originales. Cela permet de maintenir la sécurité opérationnelle de l'outil.
11. Les coussinets de l'arbre (broche) doivent toujours être lubrifiés.
12. Gardez l'outil sec, propre et exempt d'huile et de graisse.

Modèle	OBQC
Longueur totale	158 mm (6.22 in)
Poids net	0.65 kg (1.43 lb)

Accessoires essentiels pour la fonction (non inclus):

Tournevis sans fil / perceuse à vitesse variable (toujours utiliser le réglage basse vitesse)	18 Volt, 45 < Nm (400 < in-lbs)
Vitesse recommandée	0 - 500 rpm

MISURE DI SICUREZZA GENERALI



ATTENZIONE! Leggere attentamente le misure di sicurezza e le istruzioni per l'uso e conservarle per successivi impieghi.

Sicurezza dell'ambiente di lavoro

1. L'ambiente di lavoro deve essere pulito e ben illuminato. Luoghi non adeguati o con poca luce possono provocare incidenti.
2. Tenere eventuali persone presenti lontane mentre si utilizza lo strumento. Una distrazione può comportare la perdita di controllo.

Misure di protezione individuale

3. Restare sempre vigili e utilizzare lo strumento con buonsenso. Non utilizzare lo strumento se si avverte stanchezza o si è sotto l'effetto di droghe, alcol o medicinali. Ogni disattenzione durante l'utilizzo dello strumento può causare seri danni alla persona.
4. Utilizzare i dispositivi di protezione individuale menzionati precedentemente. Indossare sempre una protezione per le mani e per gli occhi adeguata.

Pulizia e utilizzo degli utensili

5. Non operare con violenza. Servirsi esclusivamente di utensili di manovra (vedi le specifiche prodot-to). Con un corretto avvitatore o un trapano a batteria, l'utensile funzionerà bene e in modo sicuro.
6. Lo strumento deve essere utilizzato solo da persone che hanno letto le presenti istruzioni per l'uso e hanno dimestichezza con le sue modalità di impiego.
7. Fare attenzione a eventuali componenti piegati o girevoli ma incastrati, componenti rotti e a qualsiasi altra anomalia che possa ripercuotersi negativamente sull'utilizzo. In caso di danno, l'utensile deve essere riutilizzato solo dopo la riparazione.
8. Utilizzare l'utensile secondo le presenti istruzioni per l'uso. L'utilizzo non conforme può causare un danno all'utensile e danni alla persona.
9. **!** Non avvolgere più di 7,62 metri (25 piedi) di filo da taglio sul mandrino dell'utensile.

Manutenzione e riparazione

10. Utilizzare esclusivamente pezzi di ricambio originali. Così facendo si garantisce il sicuro funzionamento dell'utensile.
11. Lubrificare sempre i cuscinetti dell'albero (mandrino).
12. Tenere l'utensile asciutto e pulito. L'utensile deve essere privo di olio e grasso.

Modello	OBQC
Lunghezza totale	158 mm (6.22 in)
Peso netto	0.65 kg (1.43 lb)

Accessorio necessario al funzionamento (non in dotazione):

Avvitatore/trapano a batteria con velocità variabile (utilizzare sempre un'impostazione del cambio bassa)	18 Volt, 45 < Nm (400 < in-lbs)
Velocità consigliata	0 - 500 U/min

ALGEMENE VEILIGHEIDSAANWIJZINGEN



OPGELET! Lees alle veiligheidsaanwijzingen en instructies en bewaar ze zodat u ze later nog kunt raadplegen.

Een veilige werkomgeving

1. De werkplaats moet netjes en goed verlicht zijn. Wanordelijke of donkere werkomgevingen vergroten het risico op ongevallen.
2. Houd toeschouwers op afstand terwijl u het apparaat bedient. Als u verstrooid bent, kunt u de controle verliezen.

Persoonlijke veiligheidsmaatregelen

3. Wees waakzaam en gebruik uw gezond verstand bij de bediening van het apparaat. Gebruik het apparaat niet als u vermoeid bent, of onder invloed bent van alcohol, drugs of medicijnen. Elke onoplettendheid tijdens de bediening van het apparaat kan ernstig persoonlijk letsel veroorzaken.
4. Gebruik de voorgeschreven persoonlijke veiligheidsuitrusting. Draag altijd werkhandschoenen en een veiligheidsbril.

Gebruik e onderhoud van het werktuig

5. Gebruik in geen geval brute kracht. Gebruik alleen geschikte aandrijfwerktuigen (zie technische kenmerken). Met de correcte accuschroevendraaier of accuboormachine werkt het werktuig opti-maal en veilig.
6. Het apparaat mag alleen worden gebruikt door personen die deze handleiding gelezen hebben en met het gebruik ervan vertrouwd zijn.
7. Let op verbogen of geklemde draaibare delen, gebroken delen en op alle andere veranderingen die een negatieve invloed kunnen hebben op het gebruik. Is het werktuig beschadigd, moet het eerst worden hersteld alvorens het weer mag worden gebruikt.
8. Gebruik het werktuig volgens de aanwijzingen in deze handleiding. Een niet-reglementair gebruik kan het werktuig beschadigen en kan persoonlijk letsel veroorzaken.
9. **!** Spoel niet meer dan 7,62 meter (25 voet) snijdraad op de spil van het gereedschap.

Onderhoud & Reparatie

10. Gebruik alleen originele onderdelen. Zo blijft de bedrijfsveiligheid van het werktuig gewaarborgd.
11. De lagerbussen van de as (spindel) moeten altijd gesmeerd zijn.
12. Houd het werktuig droog en schoon, alsook olie- en vetvrij.

Modell	OBQC
Totale lengte	158 mm (6.22 in)
Netto gewicht	0.65 kg (1.43 lb)

Voor het gebruik noodzakelijk toebehoren (niet inbegrepen):

Accuschroevendraaier/-boormachine met variabele snelheid (gebruik altijd een lage instelling voor de aandrijving)	18 Volt, 45 < Nm (400 < in-lbs)
Aanbevolen snelheid	0 - 500 rpm

INDICACIONES GENERALES DE SEGURIDAD



¡ATENCIÓN! Lea todas las indicaciones e instrucciones de seguridad, y consérvelas para lecturas posteriores.

Entorno de trabajo seguro

1. El puesto de trabajo debe estar limpio y bien iluminado. Las áreas de trabajo desordenadas u oscuras provocan más riesgos de accidentes.
2. Mientras utiliza el aparato mantenga alejado a cualquier observador. Una desviación puede producir la pérdida del control.

Medidas de protección personal

3. Durante la utilización del aparato esté atento y aplique el sentido común. No utilice el aparato si está cansado o bajo la influencia de alcohol, drogas o medicamentos. Cualquier falta de atención durante la operación del aparato puede provocar lesiones personales graves.
4. Utilice los equipos de protección personal reglamentarios. Utilice en todo momento guantes y gafas de protección adecuadas.

Utilización y cuidado de las herramientas

5. No manipularlas de forma forzada. Utilice solo herramientas propulsoras adecuadas (verlas especificaciones). Con el destornillador o taladro a batería adecuado, la herramienta funcionará de forma óptima y segura.
6. El aparato solo deberá utilizarse por personas que hayan leído estas instrucciones y estén familiarizadas con su uso.
7. Tenga cuidado con piezas giratorias torcidas, atascadas o quebradas, y con cualquier otra modificación que pueda afectar negativamente la operación. En el caso de que una herramienta estuviera dañada, solo podrá reutilizarse después de haber sido reparada.
8. Utilice la herramienta de acuerdo con las indicaciones en estas instrucciones. La utilización no conforme a la finalidad prevista puede provocar daños a la herramienta y lesiones personales.
9. ! No enrolle más de 7,62 metros (25 pies) de hilo de corte en el eje de la herramienta.

Mantenimiento y reparaciones

10. Utilice exclusivamente piezas de recambio originales. De esta manera se garantiza la seguridad operativa de la herramienta.
11. Los casquillos de los rodamientos del eje (husillo) deben estar siempre lubricados.
12. Mantenga la herramienta seca, limpia y libre de aceite y grasa.

Modelo	OBQC
Largo total	158 mm (6.22 in)
Peso neto	0.65 kg (1.43 lb)

Accesorios requeridos para la operación (no suministrados):

Destornillador o taladro a batería con velocidad variable (Siempre utilice el ajuste más bajo del engranaje)	18 Volt, 45 < Nm (400 < in-lbs)
Velocidad recomendada	0 - 500 U/min

INDICAÇÕES GERAIS DE SEGURANÇA



ATENÇÃO! Deve ler todas as indicações de segurança e instruções e guardá-las para consulta futura.

Ambiente de trabalho seguro

1. O local de trabalho deve estar limpo e possuir uma boa iluminação. As áreas de trabalho desorganizadas ou escuras envolvem um maior risco de acidentes.
2. Mantenha o público afastado enquanto utiliza o dispositivo. Qualquer distração pode resultar na perda de controlo.

Medidas de protecção individual

3. Esteja atento e utilize o dispositivo de forma sensata. Não utilize o dispositivo se estiver cansado ou sob a influência de álcool, drogas ou medicamentos. Qualquer descuido durante a utilização do dispositivo pode causar danos pessoais graves.
4. Utilize o equipamento de protecção individual obrigatório. Use sempre protecção adequada para as mãos e os olhos.

Utilização e manutenção da ferramenta

5. Não use a força. Utilize apenas ferramentas de accionamento apropriadas (ver Especificações). Com a aparafusadora sem fio ou o berbequim sem fio correctos, a ferramenta funcionará perfeitamente e com segurança.
6. O dispositivo apenas pode ser usado por pessoas que tenham lido estas instruções e que estejam familiarizadas com a sua utilização.
7. Tenha em atenção eventuais peças rotativas ocultas ou encravadas, peças partidas e quaisquer outras alterações que possam ter algum efeito negativo na utilização. Em caso de danos, a ferramenta só pode voltar a ser usada após a sua reparação.
8. Utilize a ferramenta de acordo com as indicações constantes destas instruções. A utilização indevida pode causar danos na ferramenta e provocar danos pessoais.
9. **!** Não enrole mais de 7,62 metros (25 pés) de linha de corte no fuso da ferramenta.

Manutenção e reparação

10. Utilize apenas peças sobresselentes originais. Desta forma, estará garantida a segurança operacional da ferramenta.
11. Os casquilhos do eixo (veio) têm de estar sempre lubrificados.
12. Mantenha a ferramenta seca, limpa e isenta de óleos e gorduras.

Modelo	OBQC
Comprimento total	158 mm (6.22 in)
Peso líquido	0.65 kg (1.43 lb)

Accessórios necessários ao funcionamento (não incluídos):

Aparafusadora sem fio/berbequim sem fio de velocidade variável (usar sempre uma configuração reduzida da transmissão)	18 Volt, 45 < Nm (400 < in-lbs)
Velocidade recomendada	0 - 500 rpm

ALLMÄNNA SÄKERHETSANVISNINGAR



OBS! Läs alla säkerhetsanvisningar och instruktioner och spara dem för senare läsning.

Säkert arbetsområde

1. Det ska vara bra ordning på arbetsplatsen och belysningen ska vara god. Röriga eller mörka arbetsområden ökar risken för olyckor.
2. Håll åskådare på avstånd medan du använder apparaten. Distrahering kan leda till förlorad kon-troll.

Personliga skyddsåtgärder

3. Var uppmärksam och använd sunt förnuft när du arbetar med apparaten. Använd den inte när du är trött eller påverkad av alkohol, droger eller medicin. När apparaten manövreras kan all oaktksamhet leda till allvarliga personskador.
4. Använd den föreskrivna personliga skyddsutrustningen. Bär alltid lämpligt hand- och ögonskydd.

Verktögsanvändning och -skötsel

5. Bruka inte våld. Använd bara lämpliga verktyg till drivningen (se specifikationer). Med den rätta batteridrivna skruvdragaren eller bormaskinen kommer verktyget att fungera optimalt och säkert.
6. Apparaten får bara användas av personer som har läst den här bruksanvisningen och som känner till användningen.
7. Var uppmärksam på böjda eller fastklämda vridbara delar, trasiga delar och alla andra förändringar som kan påverka användningen negativt. Vid en skada får verktyget inte användas igen förrän efter reparationen.
8. Använd verktyget enligt instruktionerna i den här bruksanvisningen. Annan användning än den avsedda kan leda till att verktyget skadas och till personskador.
9. ! Spola inte upp mer än 7,62 meter (25 fot) skärlina på verktygets spindel.

Underhåll & reparation

10. Använd bara original-reservdelar. Då är verktygets driftsäkerhet fortsatt garanterad.
11. Axelns lagerbussningar (spindlar) måste alltid vara smorda.
12. Se till att verktyget är torrt, rent och fritt från olja och fett.

Modell	OBQC
Total längd	158 mm (6.22 in)
Nettovikt	0.65 kg (1.43 lb)

Tillbehör som behövs för driften (medföljer ej):

Batteridrivna skruvdragare/-bormaskin med variabel hastighet (använd alltid låg växelinställning)	18 Volt, 45 < Nm (400 < in-lbs)
Rekommenderad hastighet	0 - 500 U/min

ОБЩИЕ УКАЗАНИЯ ПО ТЕХНИКЕ БЕЗОПАСНОСТИ



ВНИМАНИЕ! Все технические требования и указания по технике следует прочитать и сохранить для прочтения в будущем.

Безопасная рабочая среда

1. Рабочее место должно быть чистым и хорошо освещенным. Неубранное или плохо освещенное рабочее место существенно повышает риск несчастного случая.
2. При эксплуатации устройства рядом не должны находиться посторонние. Вас могут отвлечь, а это может привести к потере контроля.

Меры личной безопасности

3. Будьте осторожны и предельно внимательны при эксплуатации устройства. Не используйте устройство, когда чувствуете усталость или находитесь под влиянием алкоголя, наркотиков или медикаментов. Любая неосторожность во время эксплуатации устройства может привести к серьезным травмам.
4. Используйте установленные инструкциями средства индивидуальной защиты. Всегда носите надлежащие средства защиты для глаз и рук.

Использование и уход за инструментом

5. Не прилагайте чрезмерных усилий. Используйте только подходящие приводные инструменты (см. спецификации). Для правильной и безопасной работы устройства нужен исправный аккумуляторный шуруповерт или дрель.
6. Устройство может быть использовано только лицами, которые прочли данное руководство и умеют его применять.
7. Обращайте внимание на деформированные или заедающие вращающиеся детали, сломанные детали и на остальные изменения, которые могут отрицательно повлиять на работу устройства. В случае поломки инструмент может быть использован снова только после ремонта.
8. Используйте инструмент в соответствии с указаниями в этом руководстве. Применение ненадлежащим образом может привести к повреждению инструмента и травмированию.
9. **!** Не наматывайте на шпиндель инструмента более 7,62 м (25 футов) режущей лески.

Техническое обслуживание и ремонт

10. Используйте только оригинальные запасные части. При их использовании гарантируется безопасность эксплуатации инструмента.
11. Втулки подшипника вала (шпинделя) должны всегда быть смазаны.
12. Всегда содержите инструмент сухим, чистым, в том числе от масла и смазки.

Модель	OBQC
Общая длина	158 mm (6.22 in)
Масса нетто	0.65 kg (1.43 lb)

Необходимые для эксплуатации принадлежности (не входят в комплект)

Аккумуляторный шуруповерт/ дрель с переменной скоростью (используйте всегда самую низкую установку привода):	18 Volt, 45 < Nm (400 < in-lbs)
Рекомендуемая скорость	0 - 500 rpm

